

2024年度

第52回 鹿児島県中学生バドミントン大会

期 日 2024年5月18日, 19日, 20日

会 場 吹上公園体育館, 日吉総合体育館

【 参加チーム 63団体 】



緑 丘	吉 野
吉野東	坂 元
城 西	明 和
武	南
伊 敷	伊 敷 台
東 桜島	和 田
谷 山	谷 山 北
桜 丘	鹿児島玉龍
鹿大附属	ラ・サール
鹿児島ジュニア	グッドウェブ鹿児島
MBT	桜島ジュニア
b kジュニア	田上BS
B.L.C	西陵BS
B・monster	かごしまAC
鹿児島育英館	市 来
市来J r	伊集院少年団
鹿児島飛翔	
南 指 宿	立 神
いぶすきSC	いぶすき kids
川内ジュニア	RKR
ABCさつま	荘スポーツ少年団
R I Z E	Higherスポーツ
国分南	舞 鶴
牧 園	山 田
舞鶴ジュニア	始良ジュニア
財 部	大崎BC
垂水中央	第一鹿屋
田 崎	根 占
Two Top Jr	ACE
種 子 島	赤尾木ジュニア
Flying Pig	大 和
東 天 城	西阿木名



鹿児島県バドミントン協会 主催

Memo

(表紙裏)

会場図 (応援席割り当て)

○ 吹上公園体育館

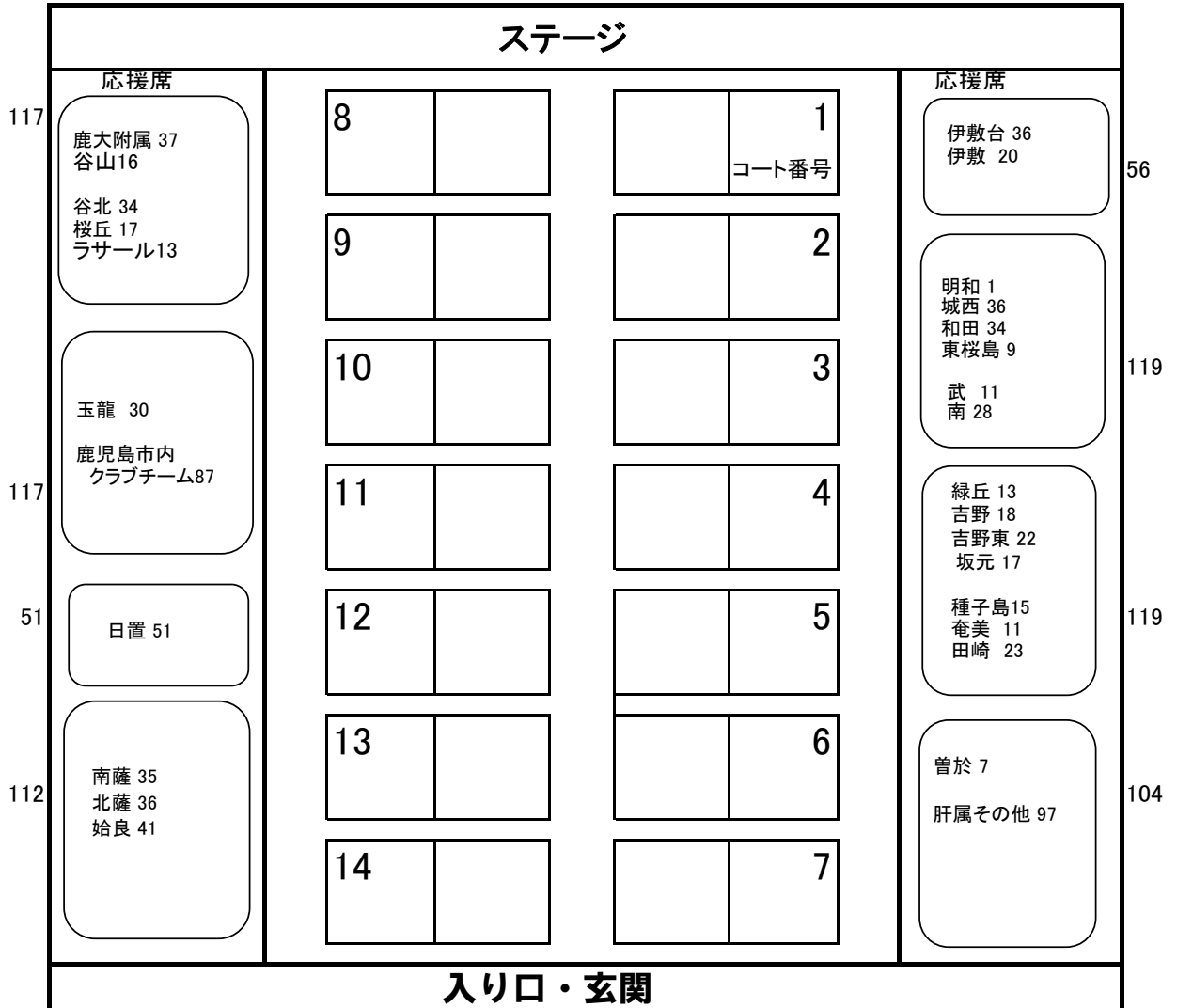

○ 日吉総合体育館

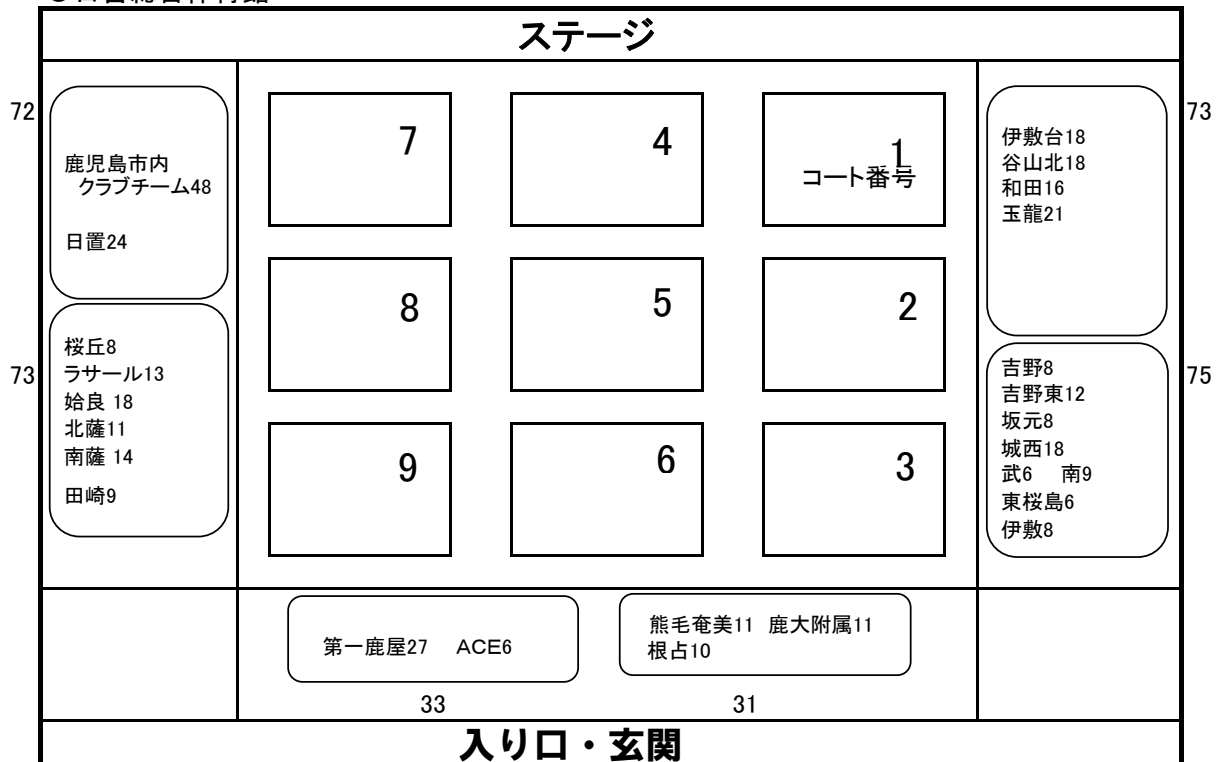

※ コートの準備は練習割り当ての担当校でお願いします。

開閉会式 ※ 監督会を8:50より行います。

開始式 (9:45~)

- 1 開会の言葉
- 2 優勝旗返還 (男: 皇徳寺 鹿ゾエア 女: 育英館)
- 3 競技委員長あいさつ
- 4 競技上並びに審判上の注意
- 5 閉会の言葉

閉会式 (試合終了後)

- 1 開会の言葉
- 2 成績発表並びに表彰
- 3 競技委員長あいさつ
- 4 閉会の言葉

競技上の注意

- 1 今大会は、2024(令和6)年度の公益財団法人日本バドミントン協会の競技規則、公認審判員規定に準じ、本大会運営規定に則って行う。
- 2 タイムテーブルにしたがって進行するが、時間やコートの変更がある。タイムテーブルの時刻とコートは見通しである。5分以内にコートに入らない場合は失格とすることもある。
- 3 審判は敗者審判とする。第一回目は割り当てをする。試合に負けた人(組)は、勝者サインの書いてある審判用紙を審判から受け取り、本部まで持っていく。
- 4 審判は、主審・線審ともに誠実なジャッジ(ライン上で見る等)を心がけること。主審はオーバーコールが可能である。明らかな線審のジャッジの間違いを変更できる。また、負けた本人が審判をせず下級生が代わってするようなことがないように。
- 5 試合方法について
団体戦は、ダブルス・シングルス・ダブルスの順で行う。初回戦は3番手まで試合をするが、次回からは2点先取とする。
- 6 得点とインターバルについて
団体戦・個人戦ともに21点1ゲームとする(延長あり)。片方が11点になった時にエンドを替え60秒のインターバルを認める。Aクラスの男女シングルス・ダブルスでは準々決勝を30点1ゲーム、準決・決勝戦・3位決定戦(次回シード権のためであり2人2組とも3位)を正式ゲームとする。30点ゲームは15点でエンドを替え、60秒のインターバルを認める。

- 7 学校名と選手名の入ったゼッケンをつけること。大会運営規定第24条に基づき、大きさは30cm×20cm、文字の高さ6~10cm、横は30cm以内。
(より細かな事項は[全日中大会の申し合わせ](http://chubad.jp/) <http://chubad.jp/>)

- 8 大会使用ウェアは、大会運営規定第23条に基づく。
シャツはパンツの中に入れること。ソックスはくるぶしの隠れるものを使用すること。インナー等は見えないように。

- 9 審判に質問できるのは団体戦ではプレーヤーまたは監督、個人戦ではプレーヤーのみ。異議であってはならない。

- 10 ベンチに座れる者の確認

監督1名、マネージャー(生徒)またはコーチ1名、エントリーされた選手。インターバル時、コートサイドへ行けるのは2名まで。(服装は、中学生大会にふさわしい服装・体育館シューズでお願いします。)



11 水分補給については、スクイズボトル等、時間をとらない・倒れてもこぼれないものを使用すること。
マットの上か持ち込んだバッグに入れる。

12 競技フロア内での携帯電話やパソコン、カメラなどの電子機器の使用は禁止する。電源を OFF にするよ
うに。試合中に鳴った場合は警告(イエロー)、試合に影響を与えた場合はフォルト(レッド)を適用する。

(公認審判員規程 5 条 12 項, 15 項)

◎コートサイドに持ち込めるもの ラケットバッグ (スクイズボトルとタオルはバッグに入れる)

◎ベンチに持ち込めるもの インターバルのときに使用できる

・氷のう ・濡れタオル ・スプレー ・うちわ(叩いての応援は禁止) ・クーラーボックス(ソフトタイプ)

13 横断幕については、観客の邪魔にならないように手すりの一番下に括りつけること。また、色や場所
などでプレーや運営の妨げになる場合は位置を変えさせる場合もある。

14 フラッシュを用いての撮影は禁止とする。フロアからの撮影はできない。

(生徒の画像や動画を、不特定多数の目に触れるネット等に掲載しないようお願いします。)

競技後始末分担 10分程度の清掃作業をお願いします。(できる範囲で。最終日、勝ち残った選手は協力を。)

○ 吹上浜公園体育館

作業場所\期日		5/18(土)	5/19(日)	5/20(月)
玄関ロビー 西通路		根占	伊敷台 1	育英館
トイレ	1階 西(海側)	谷山	伊敷台 2	鹿児島ジュニア
	2階 西	種子島	田上 B S	川内ジュニア
	1階 東(道路側)	A C E バドクラブ	田崎	R K R
	2階 東	荘スポーツ少	鹿大附属	吉野 1
階段	西	緑丘	立神	吉野 2
	東 入口側	武	和田 1	B-monster
	東 舞台側	いぶすき S C	和田 2	グッドウェーブ
自販機周辺		M B T	南指宿	城西
応援席	西	第一鹿屋	市来	伊敷
	東	伊集院少	牧園	R I Z E
1階東側 通路		玉龍	南	舞鶴ジュニア
1階 フロアー		垂水中央	西陵中バド少	始良ジュニ大崎 B C

○ 日吉総合体育館

作業場所\期日		5/18(土)
玄関ロビー		山田
トイレ	北(正面から見て左)1F	第一鹿屋 1
	南(正面から見て右)2F	第一鹿屋 2
階段	北(正面から見て左)	ラ・サール
	南(正面から見て右)	東桜島
応援席	北(正面から見て左)	鹿大附属
	南(正面から見て右)	坂元
	西(玄関ロビーの上)	谷山北
1階 フロアー		桜丘

※ 今大会球には、YONEX バドミントンシャトルを使用しています。

タイムテーブル

1日目 5月18日(土) 吹上公園体育館 (女子団体決勝, ダブルスベスト4まで)

	1	2	3	4	5	6	7	8	9	10	11	12	13	14
8:40	城西18	城西伊敷台	伊敷台18	伊敷12	和田18	和田/附属	附属26	明和1 MBT11	坂元9	桜丘9	グッド2 飛翔4	谷山16	bk1 田上2 BLC4	谷北16
9:00	吉野10	RIZE4 西陵BS4	緑丘13	吉野東10	南19	南	市来7	立神6 山田3	田崎14	田崎/垂中央	垂中央12	舞鶴jr5 根占6	伊集院少8	鹿児島jr5 大崎BC6
9:20	第一鹿屋26	第一鹿屋	玉龍9	南指宿7	荘スボ5 武5	財1To2 ABC3	川内jr5 /RKR8	Bmon5 かこAC2	いぶSC5 Kids3	始良jr6 大和2	牧園6 西阿木1	育英館8	種子島9 FlyingP1	ACEバド8
9:45	開 会 式													
10:15	g 1	1	2	2	3	3	8	4	4	5	5	7	7	8
	g 6	6	9	9	10	10	14	11	11	12	12	13	13	14
11:00	15	15	16	16	17	17	21	18	18	19	19	20	20	21
	g22	22	23	23	24	24		25	25	26	26	27	27	
12:00	28	28	29	29	g30	30		31	31	32	32	33	33	
	g34	34	35	35				gdB 1	2	3	4	5	6	7
13:00	g36	36						8	9	10	11	12	13	14
	15	16	17	18	19	20	21	22	23	24	25	26	27	28
	29	30	31	32	33	34	35	36	37	38	39	40	41	42
	43	44	45	46	gdA 1	2	3	4	5	6	7	8	9	10
14:00	11	12	13	gdB47	48	49	50	51	52	53	54	55	56	57
	58	59	60	61	62	63	64	65	66	67	68	69	70	71
	72	73	74	75	76	77	78		gdA14	15	16	17	18	19
	20	21	22	23	24	25	26	27	28	29	30	31	32	33
15:00	34	35	36	37	38	39	40	41	42	43	44	45		
	gdB79	80	81	82	83	84	85	86	87	88	89	90	91	92
	93	94	gdA46	47	48	49	50	51	52	53	54	55	56	57
	58	59	60	61	gdB95	96	97	98	99	100	101	102		
16:00	gdA62	63	64	65	66	67	68	69	gdB103	104	105	106		
	gdA70	71	72	73										

1日目 5月18日(土) 日吉総合体育館 (男子団体決勝, ダブルスベスト16まで)

	1	2	3	4	5	6	7	8	9
8:40	城西18	城西立神2	伊敷台18	南9	谷山北18	谷北田上BS2	吉野東12	Bmon8	ラサール13
9:55	吉野8	和田16	坂元7	西陵BS8	根占10	伊敷10	鹿児島jr10	桜丘8	東桜島6 桜島jr2
9:10	田崎9	MBT7	グッド8	第一鹿屋27	第一鹿屋玉龍	玉龍21	山田8	南指宿7	育英館6 荘スボ2
9:25	附属11	伊集院少4 ACE6	RKR6 Higher2	いぶすきSC5 始良jr2	武6 川内jr3	市来12	牧園8	市来jr2 赤尾木4	大和3 西阿木名4
9:45	開 会 式								
10:15	b 1	1 2	2	3	3 4	4	5	5 6	6
	7	7 8	8	9	9 10	10	11	11 12	12
11:00	13	13 14	14	15	15 16	16	17	17 18	18
	19	19 20	20	21	21 22	22	23	23	
12:00	b24	24	25	25	26	26	27	27	
	b28	28		29	29				
13:00	b30	30		bdB 1	2	3	4	5	6
				7	8	9	10	11	12
	13	14	15	16	17	18	19	20	21
	22	23	24	25	26	27			
14:00	bdA1	2	3	4	5	6	7	8	9
	10	11	12	13	14	15	16	17	18
	19	20	21	22	23	24	25	26	27
	28	29	30	31	32	bdB28	29	30	31
15:00	32	33	34	35	36	37	38	39	40
	41	42	43	44	45	46	47	48	49
	50	51	52	53	54	55	56	57	58
	59	bdA33	34	35	36	37	38	39	40
16:00	41	42	43	44	45	46	47	48	
	bdB 60	61	62	63	64	65	66	67	68
	69	70	71	72	73	74	75		

2日目 5月19日(日)吹上公園体育館(ダブルス決勝, シングルス Aベスト64, Bベスト16まで)

	1	2	3	4	5	6	7	8	9	10	11	12	13	14
8:40~	緑丘	吉野	吉野東	坂元	城西	武	南	伊敷	伊敷台	東桜島 谷山	和田	谷北	桜丘	玉龍
8:55~	附属	ラサール 明和	鹿児島jr	MBT	志学館	グッドウ	桜島jr bkジュニア	田上BS 市来jr	BLC	西陵BS	Bmon	かごしま AC	育英館	市来
10:10~	伊集院 少	飛翔 いぶKids	立神	いぶすき SC	RKR	川内jr Higher	荘スポ	ABCさつ 国分南	RIZE	牧園	山田	舞鶴jr	始良jr	財部 国分南
10:25~	大崎BC	垂水中 央	第一鹿 屋	田崎	根占	TowTop	ACEバ	種子島	赤尾木 Flying	大和	東天城 西阿木名	フリー		
9:50	bdA49	50	51	52	53	54	55	56	bdB76	77	78	79	80	81
	82	83	gdA74	75	gdB107	108	bdA57	58	59	60	bdB84	85	86	87
		gdA76	3決	gdB109				bdA61	62	bdB88	89			
		bdA63	3決	bdB90				gsB 1	2	3	4	5	6	7
11:00								8	9	10	11	12	13	14
	15	16	bsB1	2	3	4	5	6	7	8	9	10	11	12
	13	14	15	16	17	18	19	20	gsA1	2	3	4	5	6
	7	8	9	10	11	12	13	14	15	16	bsA1	2	3	4
	5	6	7	8	9	10	11	12	13	14	15	16	17	18
12:00	19	20	21	22	23	24	25	26	27	28	29	30	31	32
	33	34	35	36	37	38	39	40	41	42	43	44	45	46
	47	48	gsB 17	18	19	20	21	22	23	24	25	26	27	28
	29	30	31	32	33	34	35	36	37	38	39	40	41	42
	43	44	45	46	47	48	49	50	51	52	53	54	55	56
13:00	57	58	59	60	61	62	63	64	65	66	67	68	69	70
	71	72	73	74	75	76	77	78	79	80	bsB 21	22	23	24
	25	26	27	28	29	30	31	32	33	34	35	36	37	38
	39	40	41	42	43	44	45	46	47	48	49	50	51	52
	53	54	55	56	57	58	59	60	61	62	63	64	65	66
14:00	67	68	69	70	71	72	73	74	75	76	77	78	79	80
	81	82	83	84	gsA17	18	19	20	21	22	23	24	25	26
	27	28	29	30	31	32	33	34	35	36	37	38	39	40
	41	42	43	44	45	46	47	48	49	50	51	52	53	54
15:00	55	56	57	58	59	60	61	62	63	64	65	66	67	68
	69	70	71	72	73	74	75	76	77	78	79	80		
	gsB81	82	83	84	85	86	87	88	89	90	91	92	93	94
	95	96	97	98	99	100	101	102	103	104	105	106	107	108
16:00	109	110	111	112	bsB85	86	87	88	89	90	91	92	93	94
	95	96	97	98	99	100	101	102	103	104	105	106	107	108
	109	110	111	112	113	114	115	116	gsB113	114	115	116	117	118
	119	120	121	122	123	124	125	126	127	128	bsB117	118	119	120
17:00	121	122	123	124	125	126	127	128	129	130	131	132		

3日目 5月20日(月)吹上公園体育館

	1	2	3	4	5	6	7	8	9	10	11	12	13	14
8:45	練習 女子A64													
9:00	練習 男子A64													
9:15	練習 男子B16+女子B16								フリー					
9:35	gsA81	82	83	84	85	86	87	88	89	90	91	92	93	94
	95	96	97	98	99	100	101	102	103	104	105	106	107	108
10:00	109	110	111	112	bsA49	50	51	52	53	54	55	56	57	58
	59	60	61	62	63	64	65	66	67	68	69	70	71	72
	73	74	75	76	77	78	79	80	gsA113	114	115	116	117	118
11:00	119	120	121	122	123	124	125	126	127	128	bsA81	82	83	84
	85	86	87	88	89	90	91	92	93	94	95	96		
	gsB129	130	131	132	133	134	135	136	bsB133	134	135	136	137	138
12:00	139	140	gsA129	130	131	132	133	134	135	136	bsA97	98	99	100
	101	102	103	104										
13:00		gsB137	138	139	140			bsB141	142	143	144			
		gsA137	138	139	140			bsA105	106	107	108			
14:00		gsB141	142	bsB145	146			gsA141	142	bsA109	110			
14:30		gsB143		gsA143	3決			bsB147		bsA111	3決			

2024年度 中学生：バドミントン： 男子団体団体

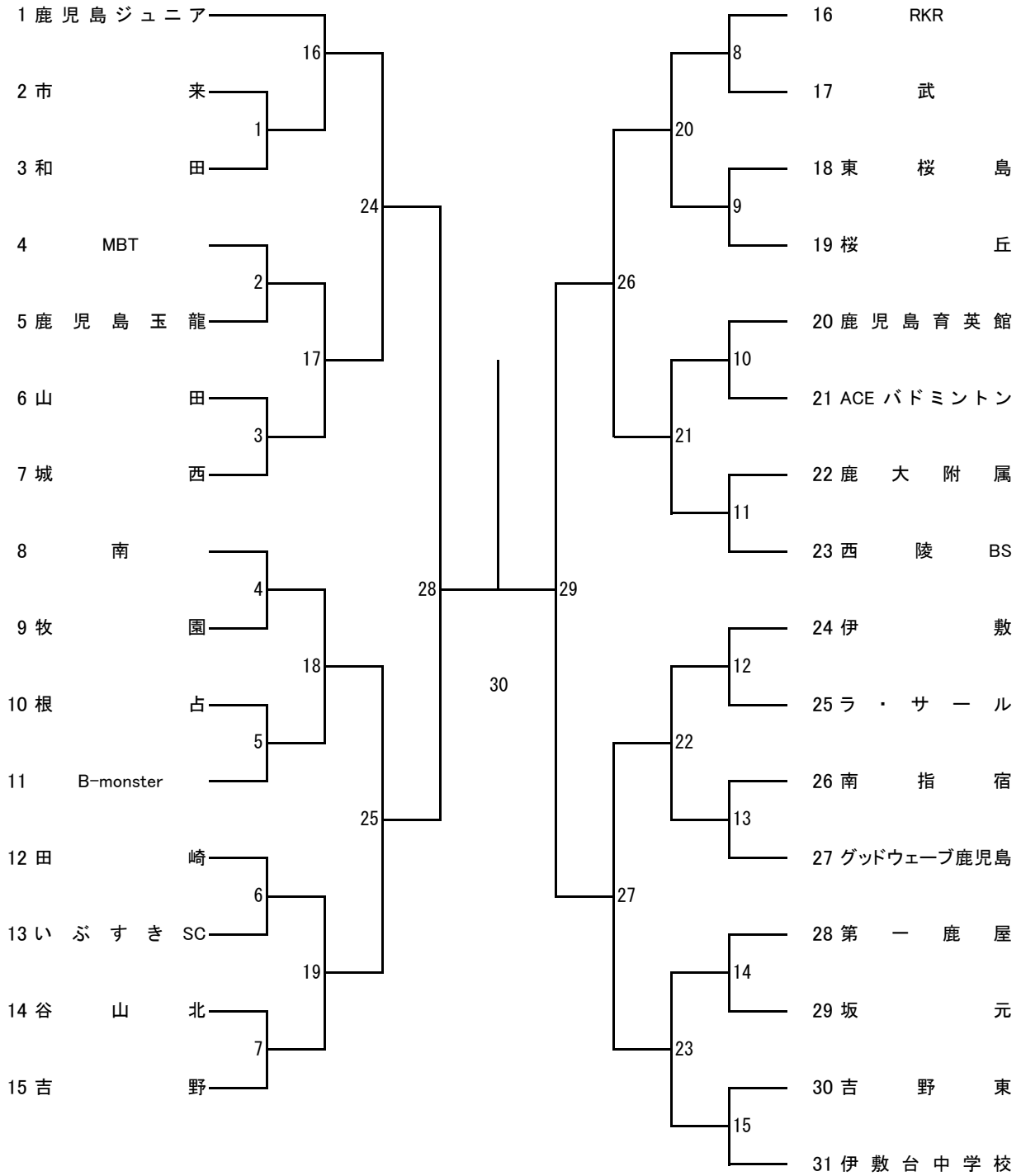

2024年度 中学生：バドミントン：女子団体団体

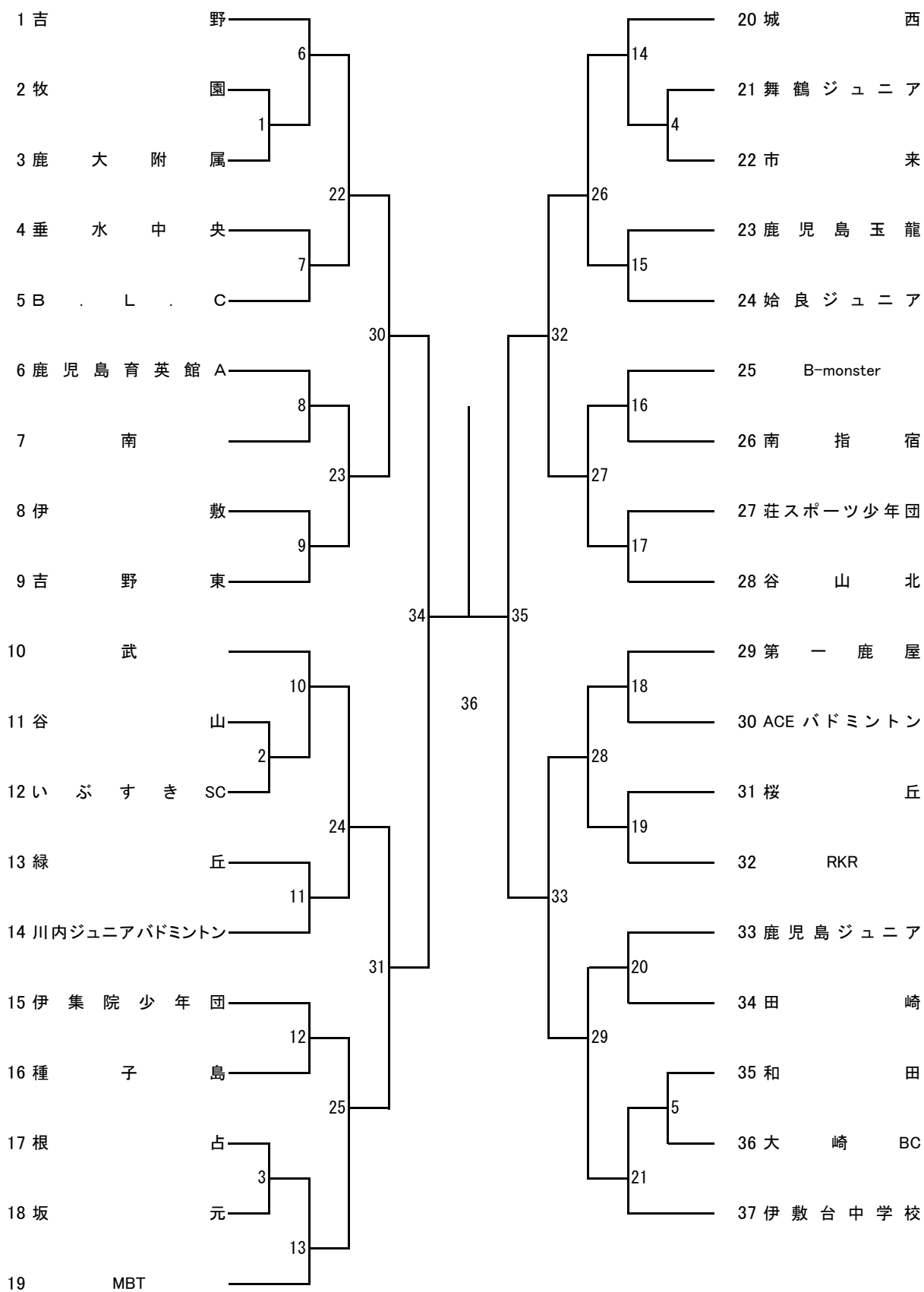

2024年度 中学生：バドミントン：男子.BクラスD

第1ブロック

第2ブロック

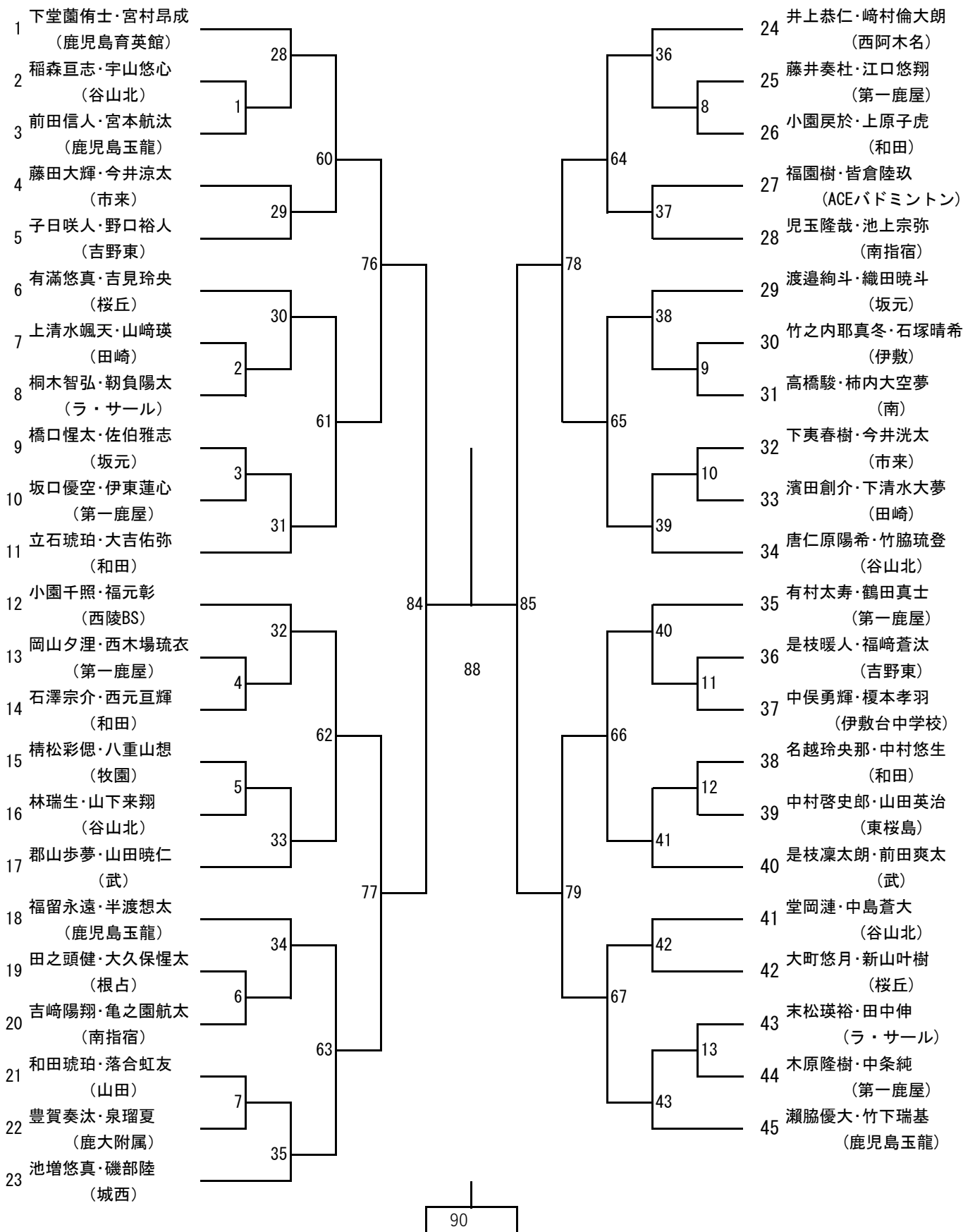

第3ブロック

- 46 佐藤文哉・下夷陽
(市来Jr)
- 47 加治佐莉玖・池田有斗
(和田)
- 48 梅澤颯介・重原清春
(西阿木名)
- 49 松岡慎一郎・白石伶
(南)
- 50 福満雷羅・神田楓真
(牧園)
- 51 鎌込直樹・今別府鳳雅
(第一鹿屋)
- 52 國武廉・有川慎一郎
(鹿児島育英館)
- 53 吉村嵩登・河野絢斗
(桜丘)
- 54 桃木魁佑・好村迅
(田崎)
- 55 山田颯大・黒木翔太
(谷山北)
- 56 中島颯大・迫田聡太
(鹿児島玉龍)
- 57 東大耀・郡山優心
(伊敷)
- 58 久保信大・日高友舜
(ラ・サール)
- 59 大迫宏夢・知覧行基
(市来)
- 60 東和月・大重蓮音
(山田)
- 61 木原隆人・千石京菜
(第一鹿屋)
- 62 有馬優貴・上山暖人
(鹿児島玉龍)
- 63 福田朝陽・迫立旬絆
(和田)
- 64 菅恵遙・片野坂優真
(武)
- 65 鮫島光希・野津珀斗
(赤尾木ジュニア)
- 66 永岡汰鷺・塘遥希
(谷山北)
- 67 佐々木翔大・高木蹴斗
(荘スポーツ少年団)
- 68 仮屋快人・河野凌陽斗
(ACEバドミントン)

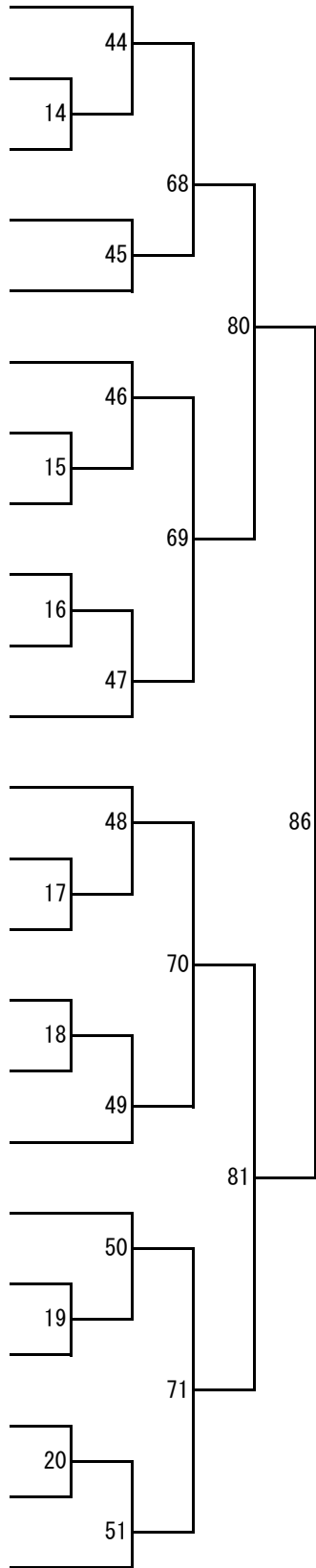

第4ブロック

- 69 鎌込陽輝・今門潤
(第一鹿屋)
- 70 光同寺駿・門口玲司
(田崎)
- 71 小川裕夢・白浜聖埜
(いぶすきSC)
- 72 野間悠聖斗・瀬戸山慶次
(根占)
- 73 平野航太郎・安田怜央
(鹿大附属)
- 74 井神幸人・隈元俊哉
(桜丘)
- 75 能勢貴司・麻生和夢
(吉野)
- 76 東弦輝・武山晃大
(城西)
- 77 川崎理温・田中鷹騎
(谷山北)
- 78 茶園梗介・園田文太
(立神)
- 79 玉泉慧・狩野悠斗
(南指宿)
- 80 富松志唯凧・草宮昊斗
(和田)
- 81 大木泰・伊藤呂庵
(吉野東)
- 82 赤崎惺心・小川元氣
(坂元)
- 83 丸山大樹・小濱幹太
(第一鹿屋)
- 84 内村悠真・山下寛太郎
(鹿児島玉龍)
- 85 満永響・白澤咲人
(南)
- 86 前田翼・富永琥聖
(市来)
- 87 町永寛仁・曾木絢生
(谷山北)
- 88 中野琉楓・東田泰聖
(和田)
- 89 窪優大・宮田蒼大
(西陵BS)
- 90 川越頼斗・永田修也
(ACEバドミントン)
- 91 宮下与慶・杉野利郎
(ラ・サール)

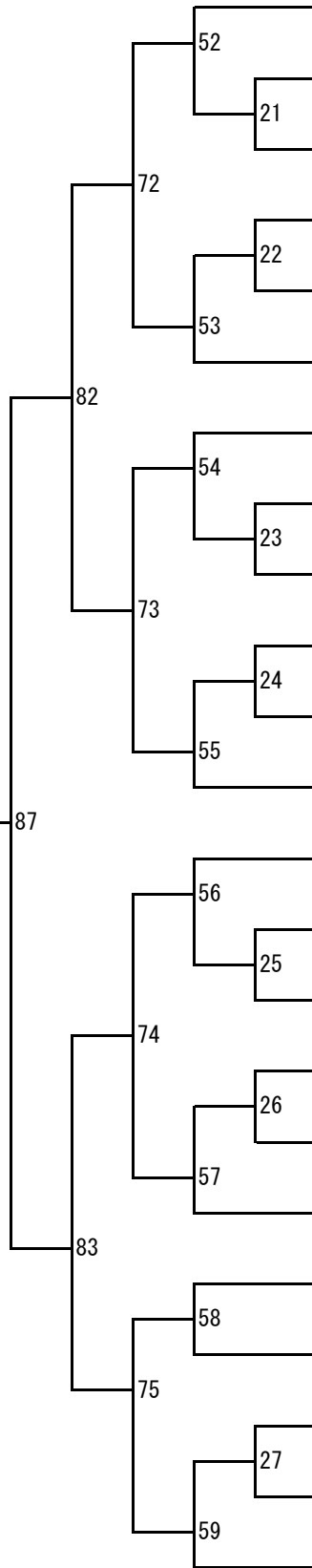

2024年度 中学生：バドミントン： 男子. AクラスD

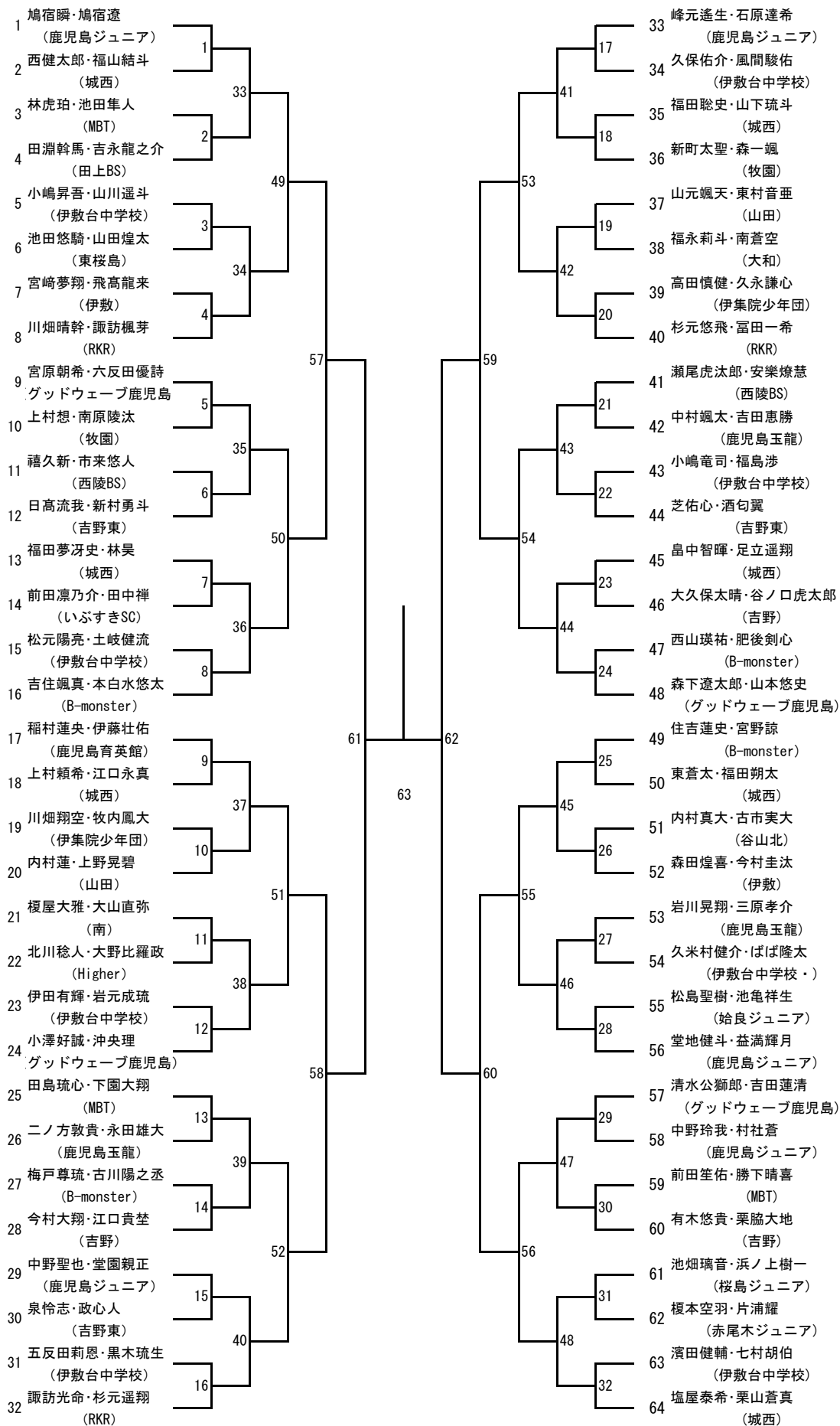

2024年度 中学生：バドミントン：女子 AクラスD

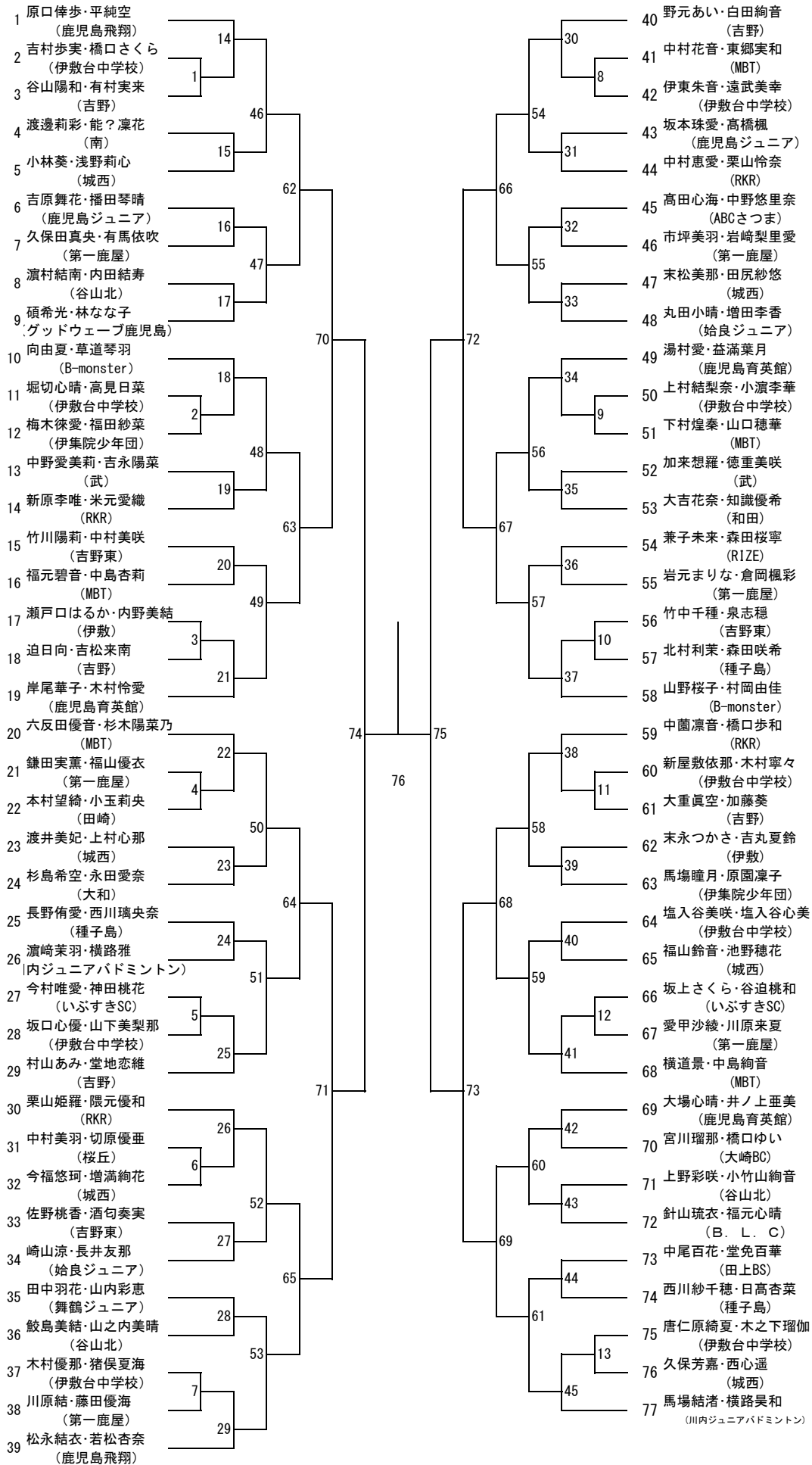

2024年度 中学生：バドミントン：女子・BクラスD

第1ブロック

第2ブロック

- 1 山下美南・中村朋香
(垂水中央)
- 2 永濱愛里・瀬戸芭南乃
(鹿大附属)
- 3 小沢莉子・元木伶奈
(田崎)
- 4 崎迫杏佳・重留日葵
(坂元)
- 5 加藤真依・常原礼奈
(城西)
- 6 屋田柚奈・齋藤理桜
(伊敷)
- 7 有村璃杏・中島凜々花
(第一鹿屋)
- 8 久林英玲奈・楠山柚羽
(荘スポーツ少年団)
- 9 亀澤南々帆・百田衣織
(谷山)
- 10 前田琳奈・山下優奈
(和田)
- 11 前山みなみ・裴谷穂花
(南)
- 12 永田紗彩・池添仁湖
(ACEバドミントン)
- 13 今西結愛・秋月七海
(舞鶴ジュニア)
- 14 田中なつき・新保めい香
(緑丘)
- 15 片平百音・森岡千香子
(南)
- 16 加治屋咲良・小橋口珠央
(市来)
- 17 鮫島こまち・吉嶺凜華
(立神)
- 18 前原梨亜・添田穂花
(田崎)
- 19 出之口美月・福島凜華
(鹿児島玉龍)
- 20 片野坂星歌・野崎暖乃
(根占)
- 21 東久保梨央・清水奏
(牧園)
- 22 曾山真歩・松元ひなた
(鹿大附属)
- 23 今辻華蓮・田中こころ
(谷山)
- 24 森田琉奈・上本ゆう
(谷山北)
- 25 秋葉心玲・若松愛華
(和田)
- 26 肥後あずみ・小牟禮実希
(南指宿)
- 27 山本梨乃・白川凜
(伊集院少年団)

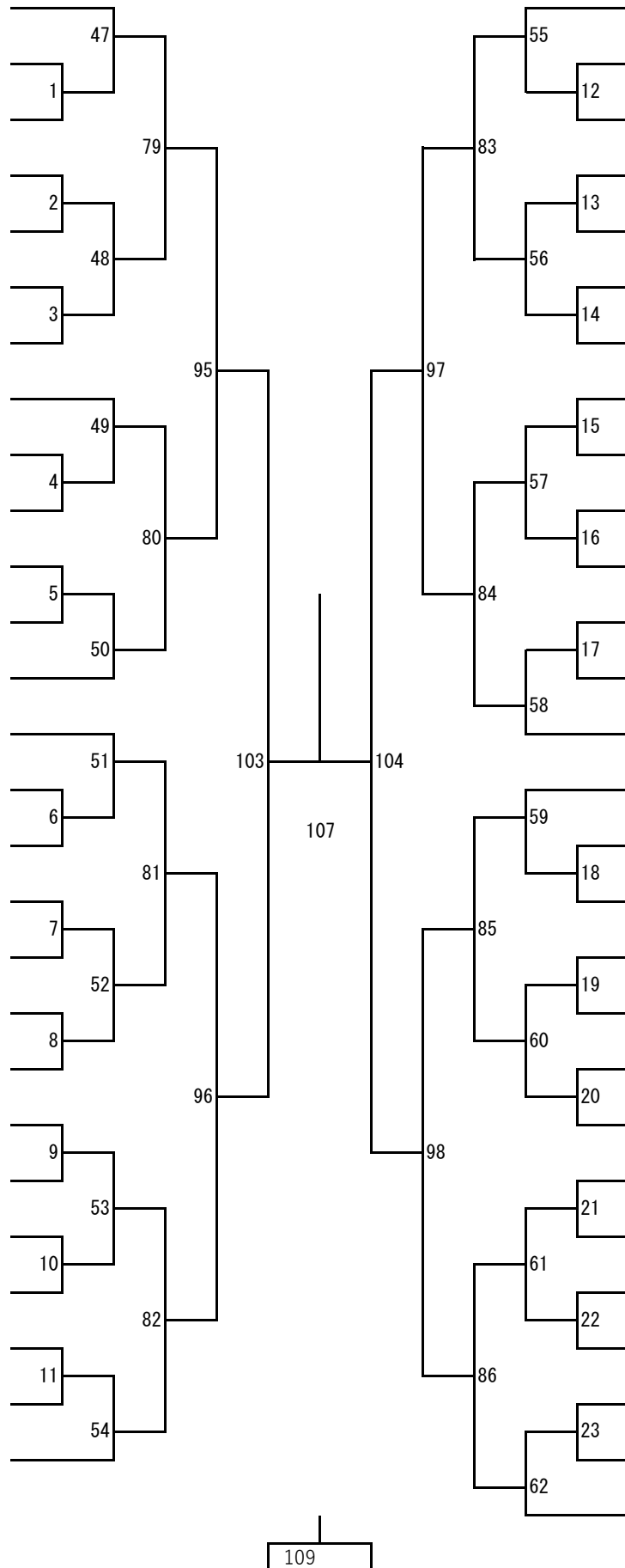

- 28 中村莉乃・今園小結
(始良ジュニア)
- 29 宮崎喜衣・園田陽南
(立神)
- 30 前原璃瑛・田畑乃々悠
(南指宿)
- 31 上颯花・宅美莉杏
(和田)
- 32 隈元千紗・上市園咲彩
(南)
- 33 宮内彩希・前園葵
(鹿大附属)
- 34 吉村美愛・山下季桜
(緑丘)
- 35 松山紗和・肥後屋知佳
(伊敷)
- 36 上白木蘭・此元凜咲
(谷山)
- 37 宮原咲葵・水本さくら
(城西)
- 38 川路心紫・中嶋夕賀
(第一鹿屋)
- 39 中山彩晴・富山希空
(谷山北)
- 40 赤崎愛梨・柿元乙巴
(鹿大附属)
- 41 時任奏乃・持増叶愛
(西陵BS)
- 42 平良穂佳・元田陽菜
(鹿児島玉龍)
- 43 安山凜・濱脇みれい
(垂水中央)
- 44 小藪ひなみ・大平愛寧
(谷山)
- 45 八重山夢衣・沖園琴子
(牧園)
- 46 南明沙・河原由奈
(緑丘)
- 47 北村仁歩・山下晏奈
(市来)
- 48 岡本綾子・大内愛結
(田崎)
- 49 松元優奈・友松愛加里
(鹿大附属)
- 50 永田結那・川畑來音
(垂水中央)
- 51 米田ゆり・池田杏奈
(南)
- 52 袁歡馨・今元唯央佳
(桜丘)
- 53 木迫玲衣・嶋田悠里
(和田)
- 54 西ノ園陽菜里・安田美瑠
(大崎BC)
- 55 川崎莉心・川崎優奈
(ACEバドミントン)

第3ブロック

第4ブロック

- 56 濱田百那・丸岡陽向
(TwoTopJr)
- 57 大澤結衣・吉田柚華
(南)
- 58 猿渡彩乃・梶山奈々
(鹿児島玉龍)
- 59 大石佳子・樋口鈴
(鹿大附属)
- 60 戸越瑞月・迫田茉日凧
(垂水中央)
- 61 久津輪佳乃・下川床凜
(南指宿)
- 62 中村心美・谷口絢音
(大崎BC)
- 63 重久華乃子・下地來海
(谷山)
- 64 山口恋音・平田凜桜
(牧園)
- 65 山中梨愛・中納凜花
(緑丘)
- 66 石原夕凧・今吉百那
(桜丘)
- 67 下戸穂香・安田彩愛
(田崎)
- 68 山下麗奈・石畑桃嘩
(和田)
- 69 内田葵・脇園憂衣
(市来)
- 70 田實美音・中村咲葵
(和田)
- 71 長濱琴葉・黒木莉緒
(伊敷)
- 72 戸島向日葵・下園梨緒
(山田)
- 73 大川結衣・竹下海綺
(南)
- 74 福島璃々・川原唯愛
(谷山)
- 75 田嶋伊空・栗脇陽香
(田崎)
- 76 鳩宿夢叶・益満愛実
(谷山北)
- 77 永野あゆみ・坂下いろは
(鹿大附属)
- 78 喜久川心咲・五反田ローラ
(坂元)
- 79 小脇美優・平原萌沙
(ACEバドミントン)
- 80 鳥巢虹花・岩下夏希
(種子島)
- 81 田上花帆・多田惟葉
(B. L. C)
- 82 外西亜美・仁部百合香
(緑丘)
- 83 山本悠生・松崎杏夏
(垂水中央)

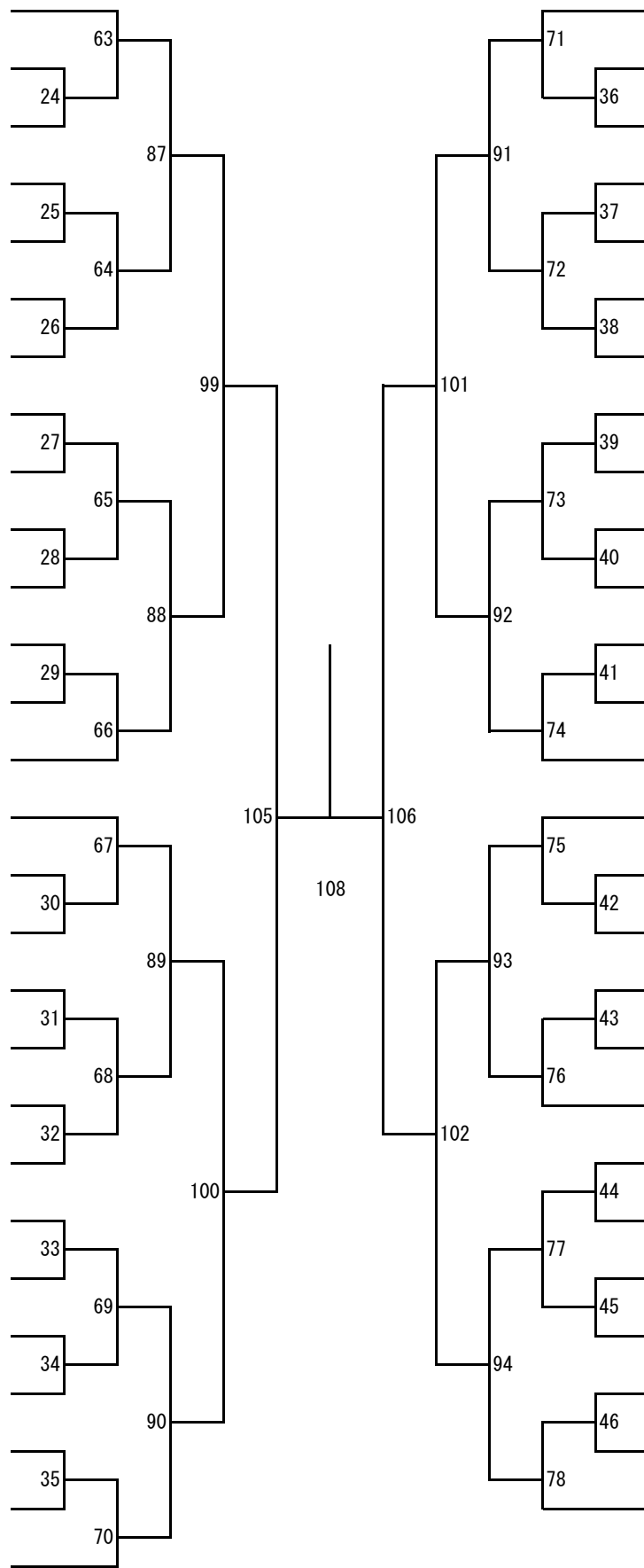

- 84 北山琉衣・福岡友梨奈
(鹿児島育英館)
- 85 藤崎くるみ・臼井琴華
(鹿児島玉龍)
- 86 印南美侑華・堂脇亜子
(かごしまAC)
- 87 現王園ゆい・仁科みづき
(坂元)
- 88 鮫島結衣花・石村夢愛
(立神)
- 89 興梧美桜・赤瀬陽菜
(和田)
- 90 久木元綾華・福德奏音
(第一鹿屋)
- 91 堀ノ内桜花・永田絢香
(谷山)
- 92 坂元心咲・福永希愛
(南)
- 93 山田雛妃・福永恋美
(谷山北)
- 94 山下虹那・上玉利滯
(西陵BS)
- 95 大山瑚々菜・太田ひめり
(伊敷)
- 96 上ノ園花子・秋元世奈
(鹿大附属)
- 97 坂口舞桜・益山愛子
(城西)
- 98 瀬戸下紗和・安達優音
(根占)
- 99 大山紫月・畑中葵衣
(田崎)
- 100 堀内亜弥芽・中園結菜
(伊集院少年団)
- 101 藤野光希・柳場星来
(和田)
- 102 茶屋優莉奈・室屋里菜
(桜丘)
- 103 前田彩華・坂中遥
(南)
- 104 田ノ上柑奈・三園理依乃
(垂水中央)
- 105 古野愛結・田邊珠生
(緑丘)
- 106 鱒坂真央・鬼塚真美
(谷山)
- 107 中原優子・長野心希
(鹿大附属)
- 108 村瀬愛梓咲・上村麗奈
(吉野東)
- 109 小脇玲愛・飯屋亜依里
(ACEバドミントン)
- 110 吉岡遥花・橋本奈々
(荘スポーツ少年団)

2024年度 中学生：バドミントン：男子.AクラスS

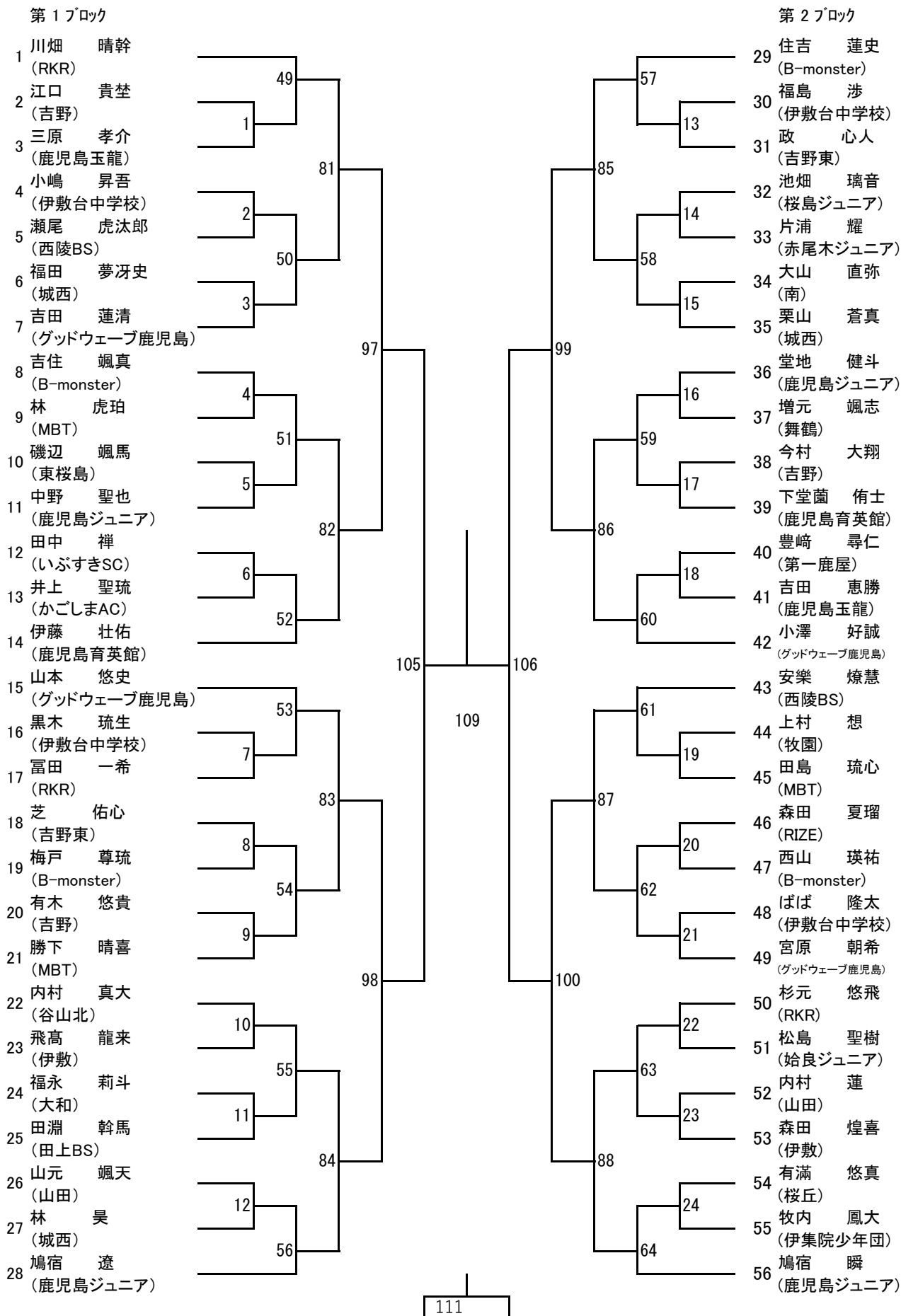

第3ブロック

第4ブロック

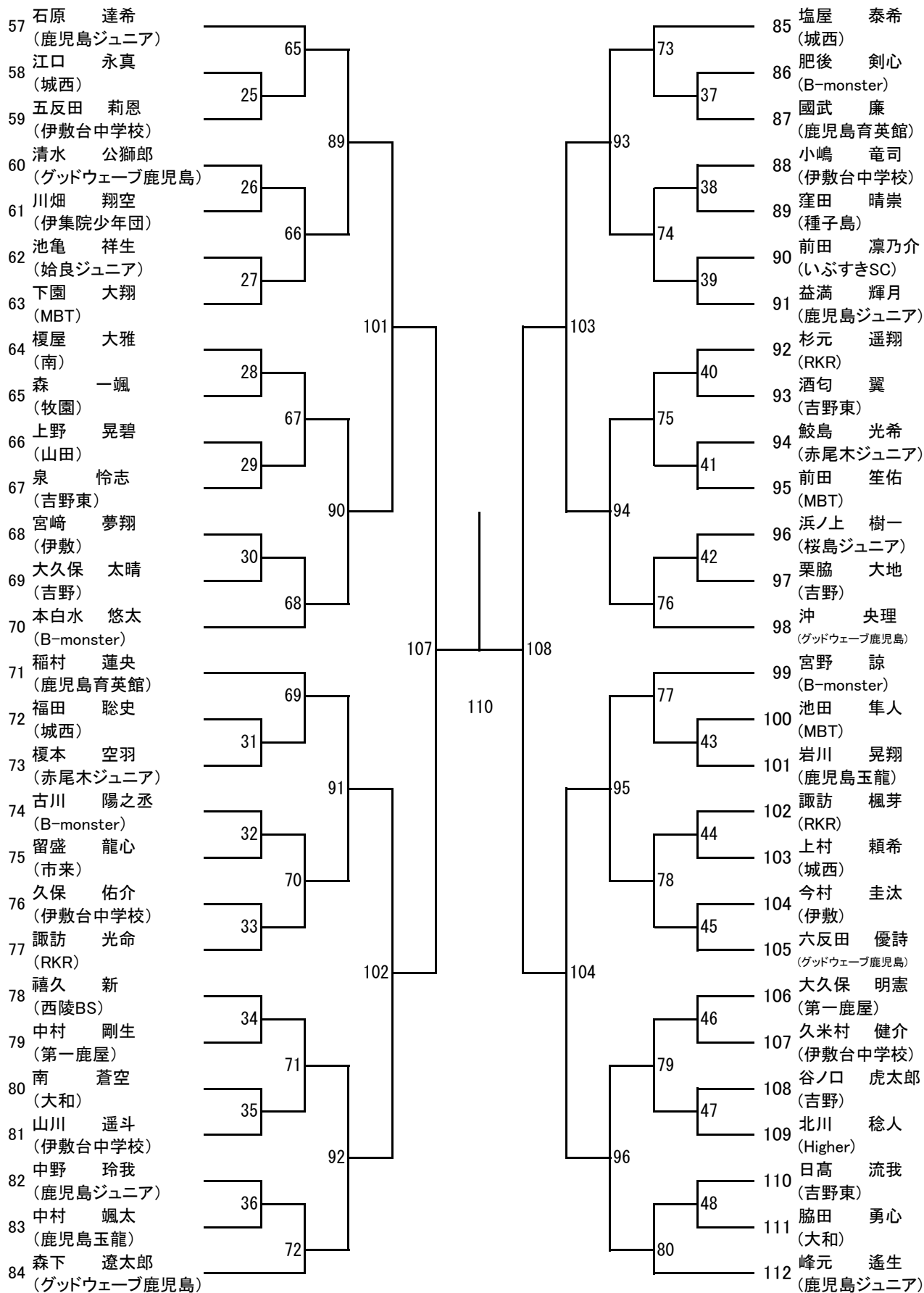

2024年度 中学生 : バドミントン : 男子. Bクラス S

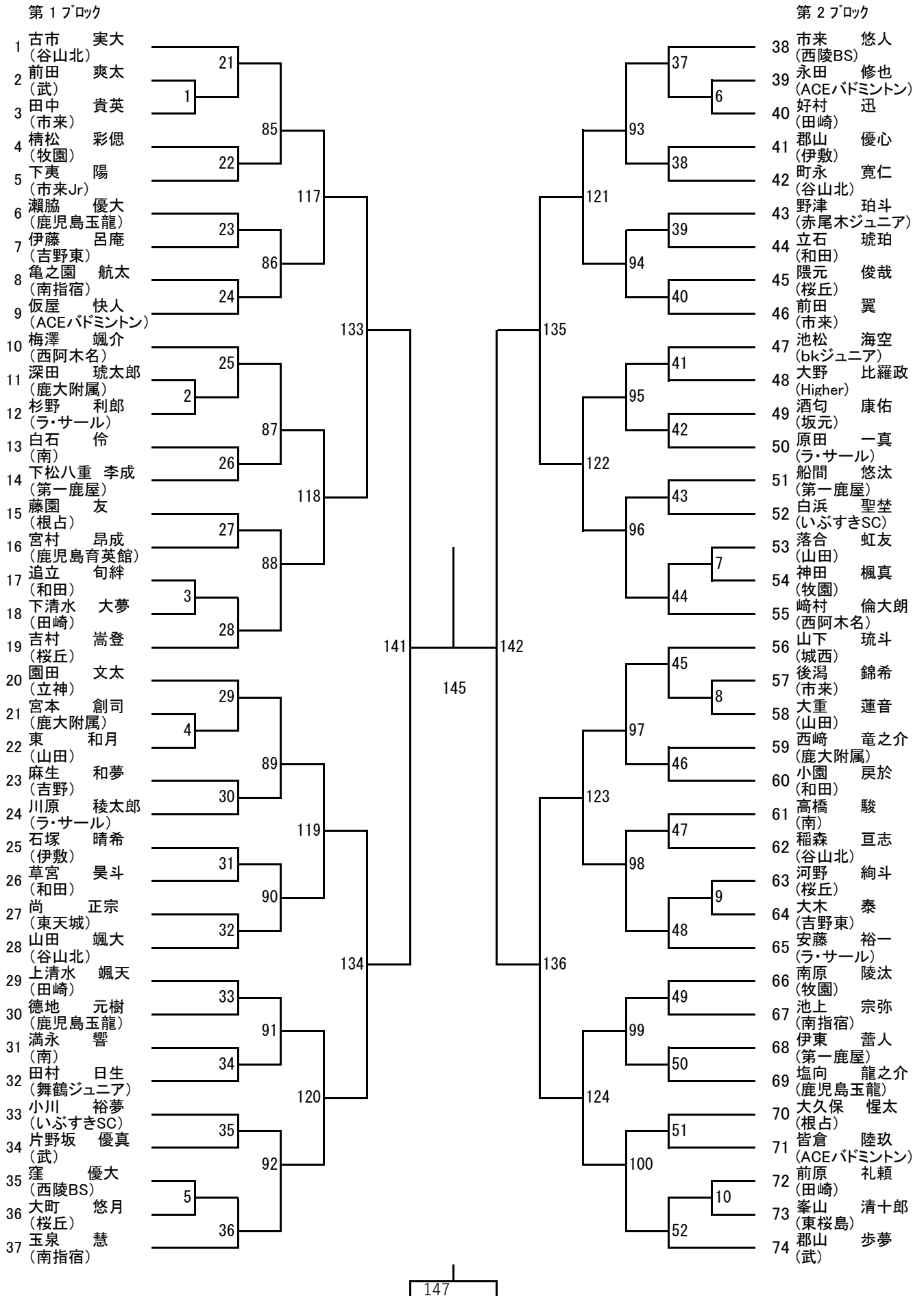

第3ブロック

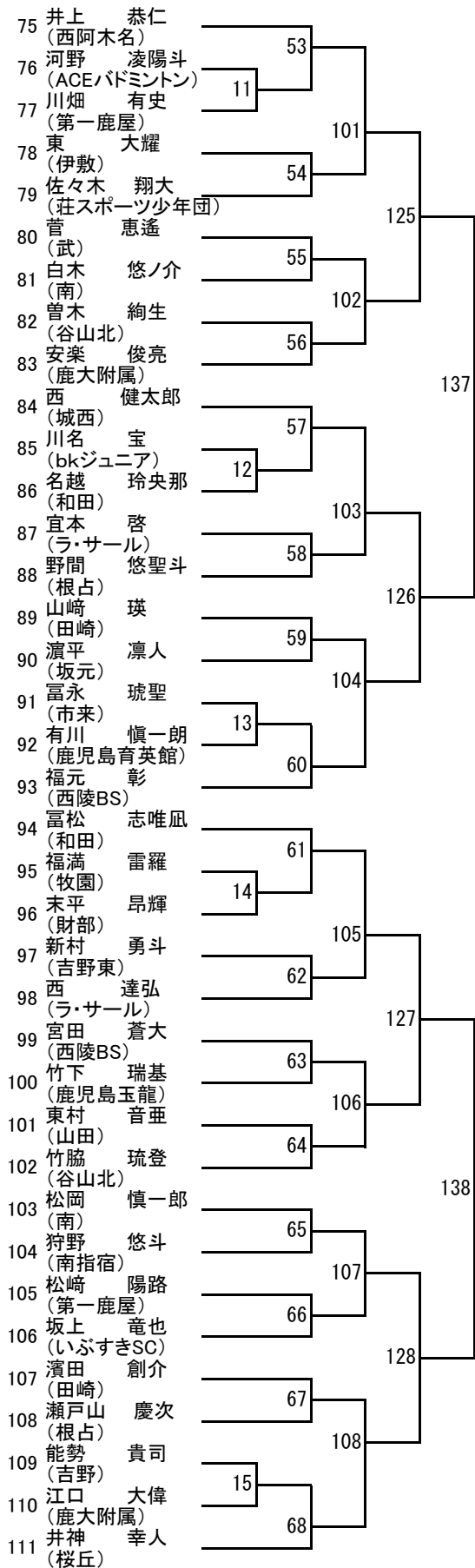

第4ブロック

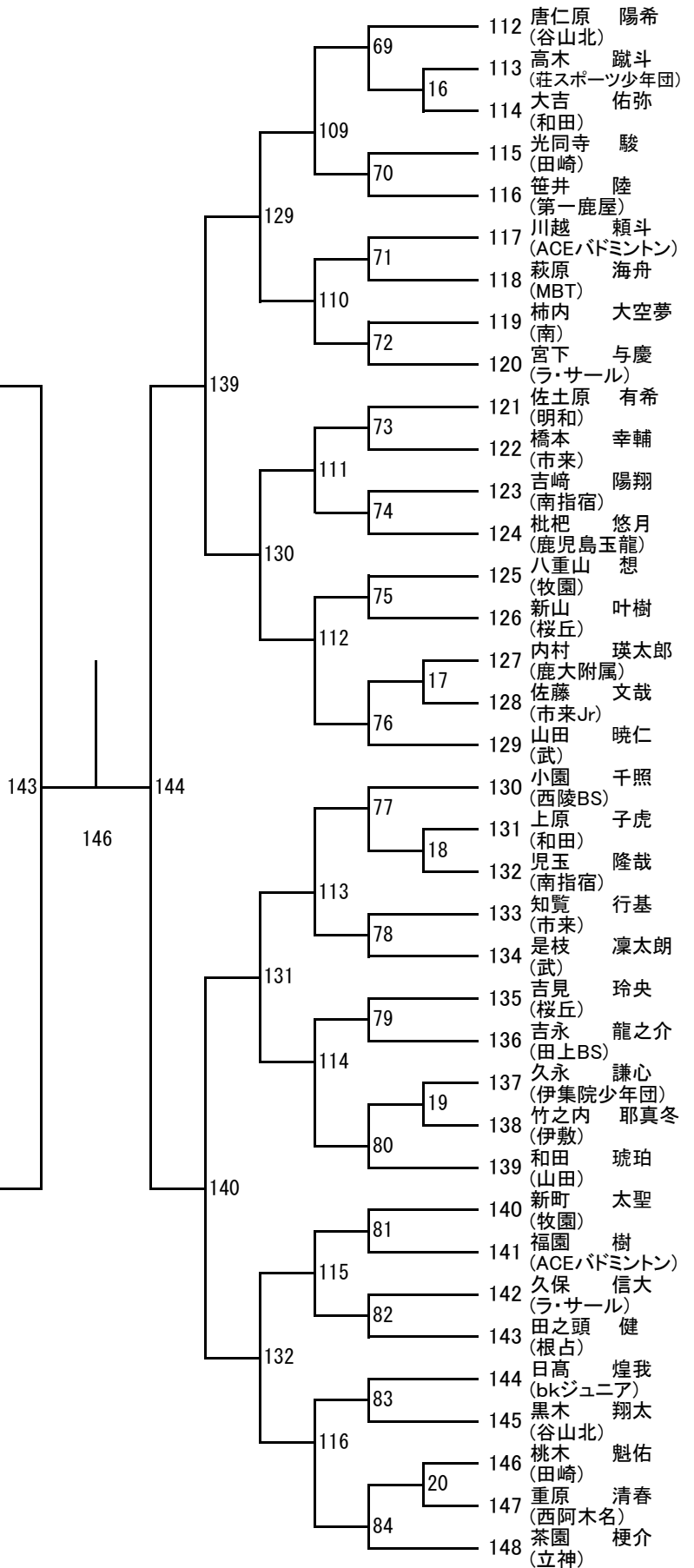

2024年度 中学生：バドミントン：女子 AクラスS

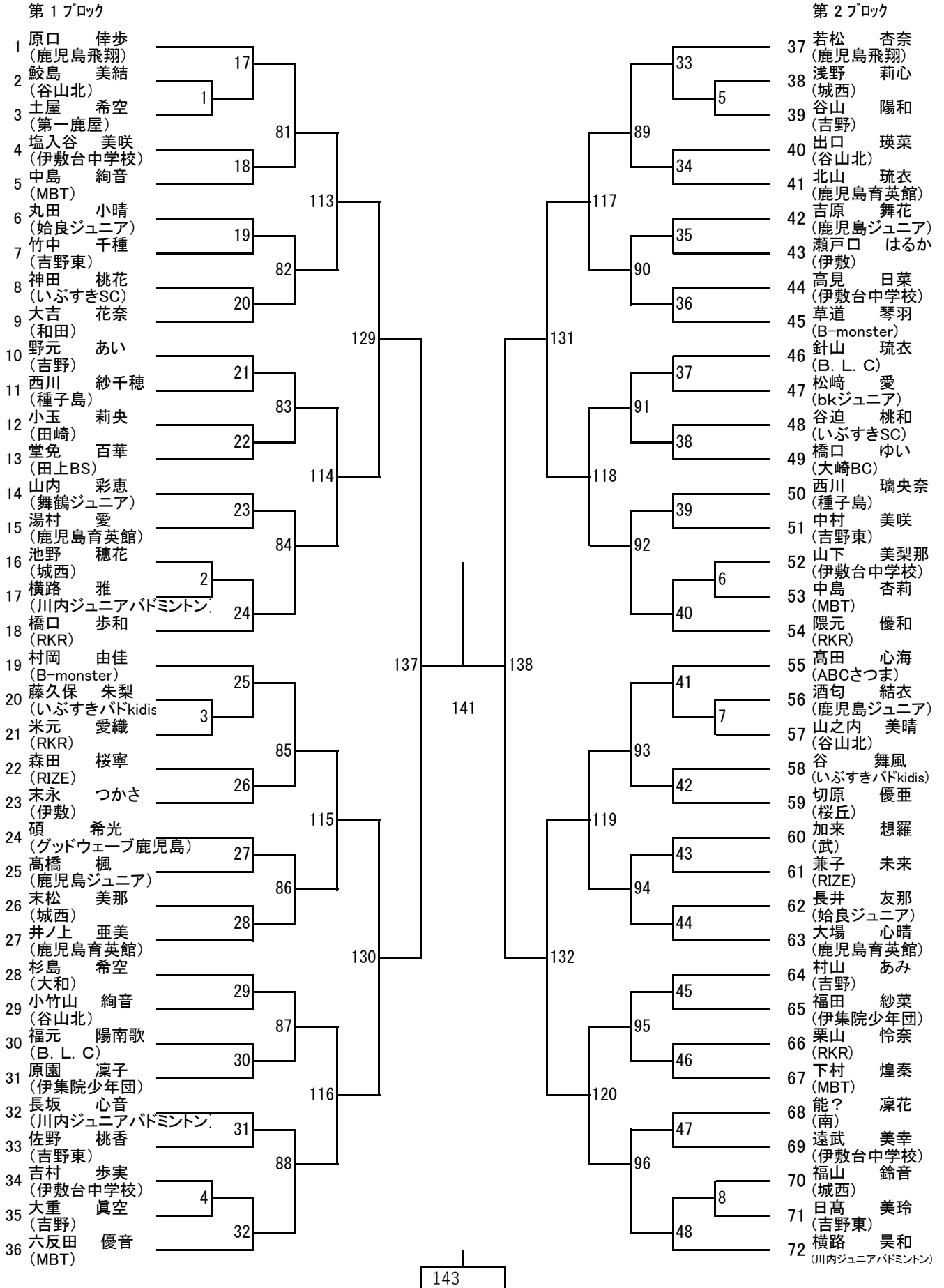

第3ブロック

第4ブロック

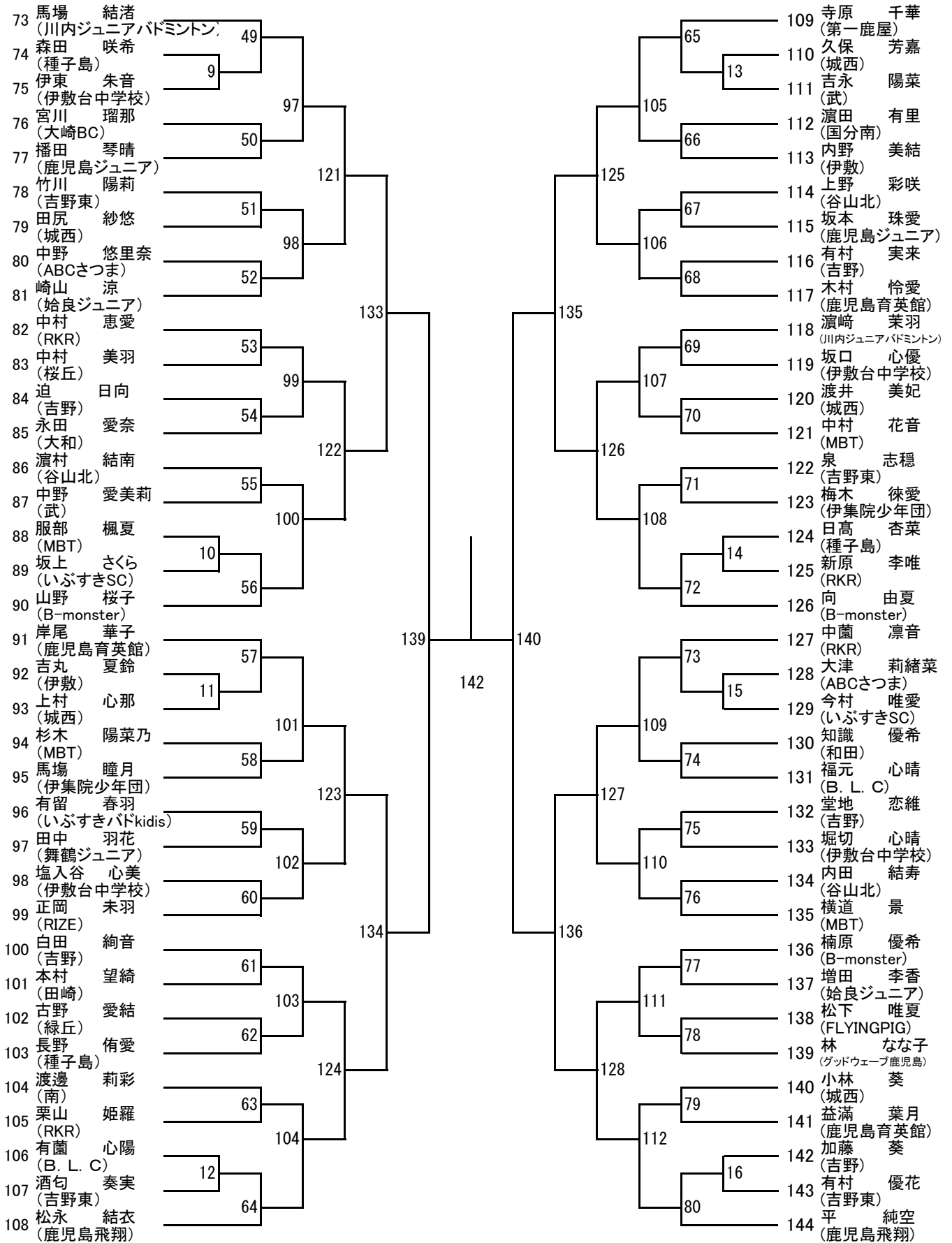

2024年度 中学生 : バドミントン : 女子 . Bクラス S

